



MANUAL
PASO A PASO



optronics[®]

CONECTOR MECÁNICO SC/UPC MONOMODO
PARA CABLE 900 μm , 2 mm, 3 mm, 2 x 3 mm
OPCOMESCUMULUNAZ



INTRODUCCIÓN

El conector mecánico ofrece instalaciones de manera rápida y segura, su proceso de instalación es muy reducido y mantiene un excelente rendimiento óptico y mecánico.

ADVERTENCIAS DE SEGURIDAD

- Evitar retirar el tapón cubre polvo de conector antes de terminar el proceso.
- Utilizar equipos de seguridad al manipular la fibra óptica (lentes, guantes, etcétera).
- Desechar los cortes de fibra óptica en un contenedor de residuos especiales.

ESTRUCTURA DEL PRODUCTO

1. Tapón cubre polvo
2. Housing
3. Seguro del conector
4. Conector SC/UPC
5. Bota para \varnothing 3 mm o 2 x 3 mm
6. Bota flexible para \varnothing 2 mm
7. Bota para 900 μm

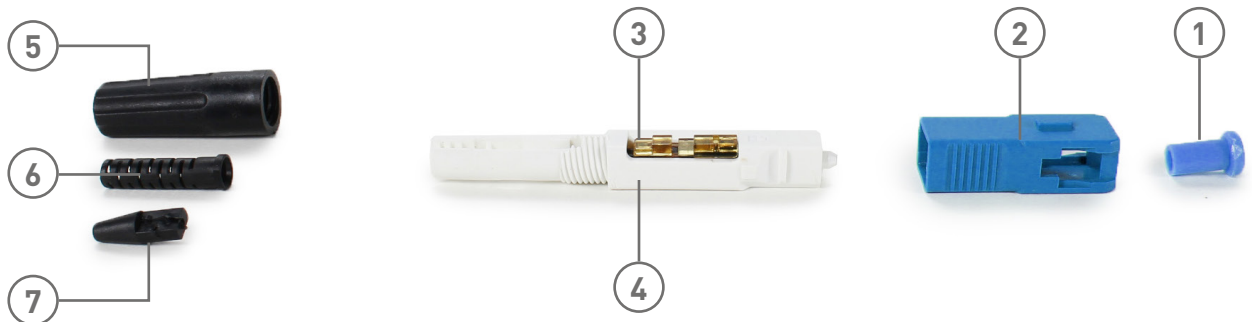



HERRAMIENTAS ADICIONALES

Para buenas prácticas del Conector mecánico SC/UPC Optronics® es necesario contar con:



Holder para conector mecánico SC
cables 900 μm, 2 mm, 3 mm, 2x3 mm
OPCOMESCUMULUNAZHO



Pelador profesional de 3 posiciones
OPHES144H



Tijeras para hilos de aramida
OPHETIJHIARA



Pelador Profesional Optronics® para
Cable Drop Figura 8 2x3 mm
OPHEPED83X2



Cortadora de Precisión Access
OPHECOPACC20D



Toallas secas libres de pelusa
34155



Alcohol isopropílico 1000 ml Alcohol 96°
ALCOISOP

PROCEDIMIENTO PARA ENSAMBLAR EL CABLE REDONDO 3 mm O 2 mm

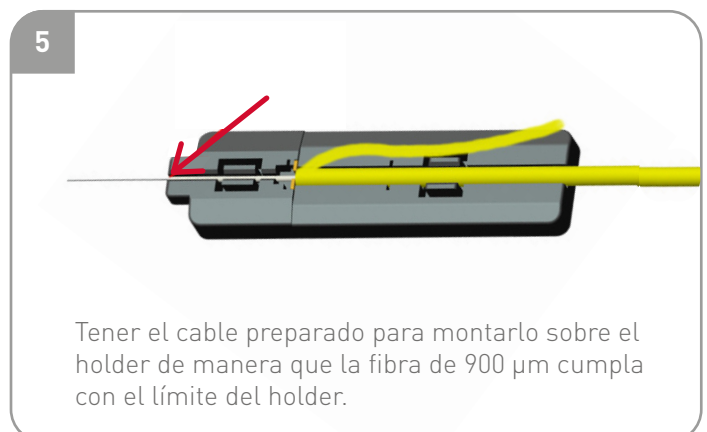
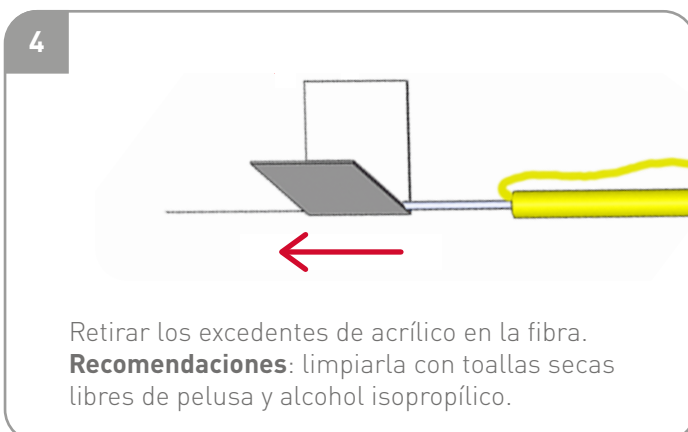
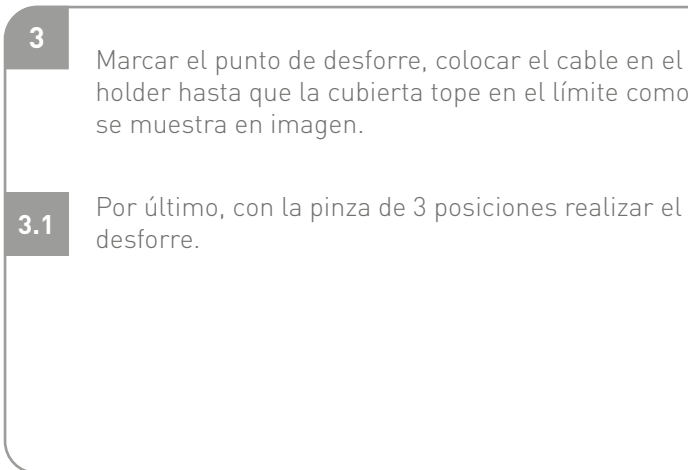
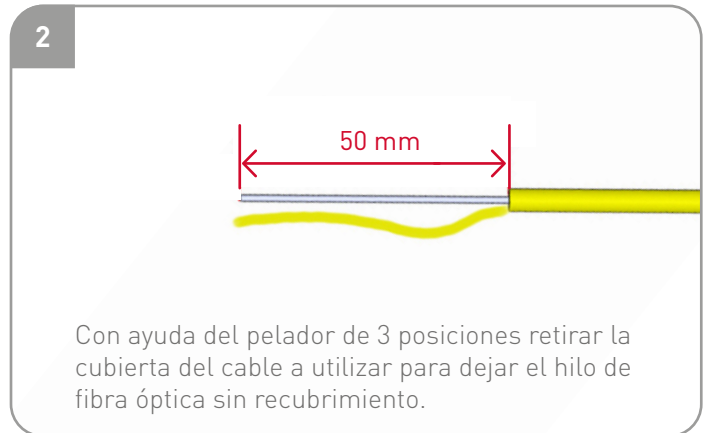
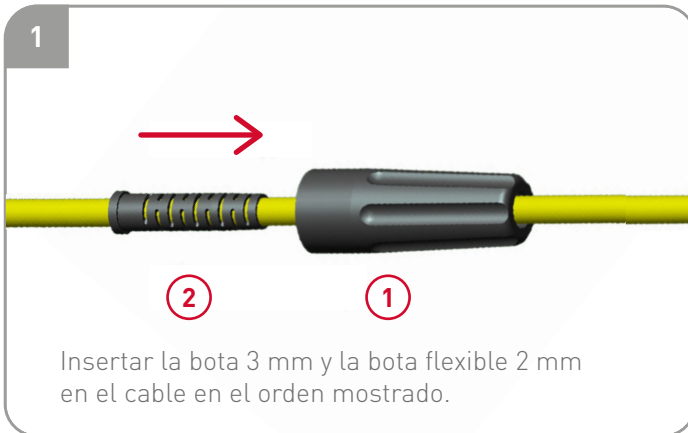



6



Recorrer el seguro hasta la indicación de "candado abierto" para levantar la tapa y poner en posición la navaja de corte.

8



Realizar el corte y retirar cuidadosamente el hilo de fibra.

7

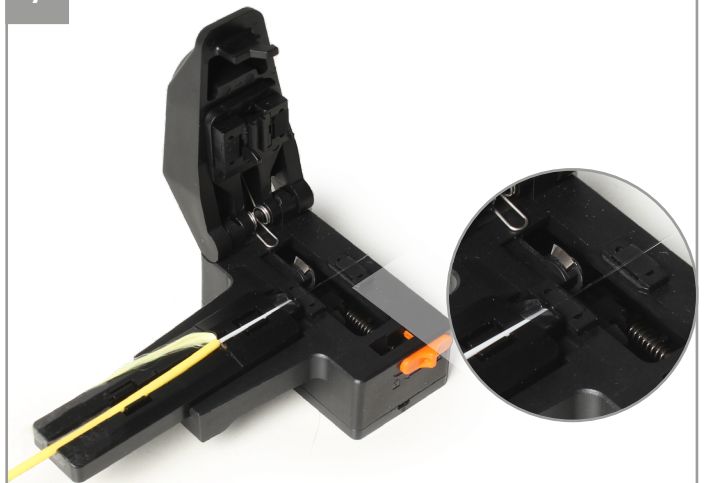

Colocar el holder con la fibra óptica en la cortadora de manera que esté alineado con el sistema de corte y asegurar que el hilo de fibra óptica quede sobre las dos almohadillas de neopreno en la base de la cortadora.



Consulte el manual paso a paso de la "Cortadora de precisión para conectores mecánicos Optronics", para mayores detalles de como realizar un corte de fibra.



9

Mantener el seguro del conector en posición abierto como se muestra en la imagen.

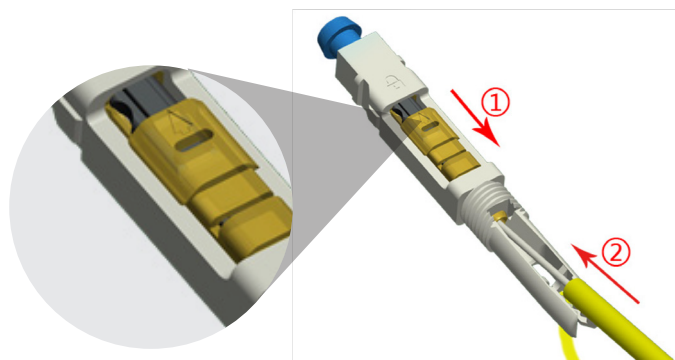

9.1

Insertar la fibra en el interior del conector hasta que la fibra tope.

10

Empujar hacia adelante el seguro para bloquear la fibra.

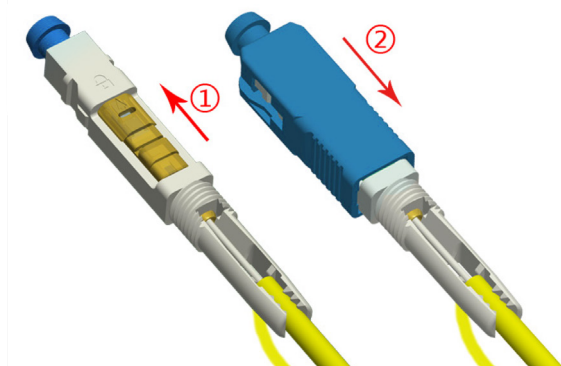

10.1

Colocar el housing.

11

Alinear los hilos de aramida hacia un lado sobre el housing.

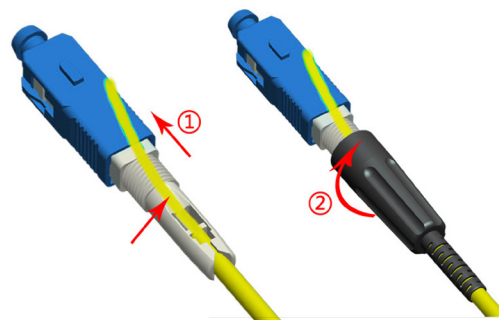

11.1

Girar 1 o 2 vueltas la bota de 3 mm.



12

Cortar el excedente de hilos de aramida.

12.1

Girar la bota hasta apretar completamente.

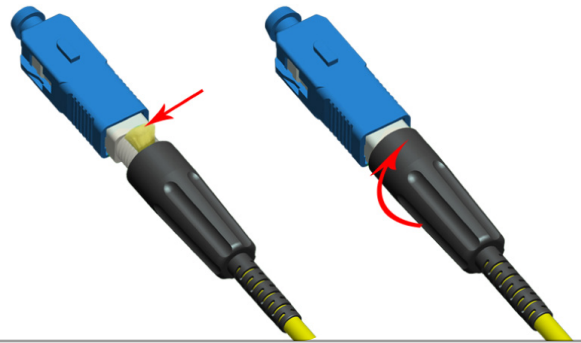

PROCEDIMIENTO PARA ENSAMBLE DE CABLE 900 mm

1

Insertar la bota 3 mm.

1.1

Insertar la bota 900 μm en el cable.

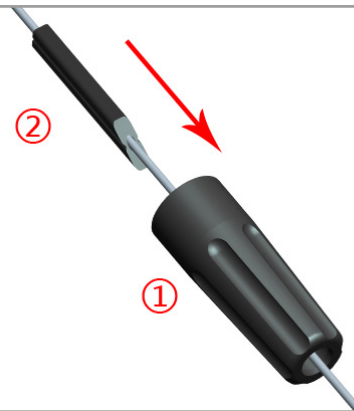

2

Con ayuda del pelador de 3 posiciones retirar la cubierta del cable a utilizar para dejar el hilo de fibra óptica sin recubrimiento.



3

Retirar los excedentes de acrílico en la fibra.

Recomendaciones: limpiarla con toallas secas libres de pelusa y alcohol isopropílico

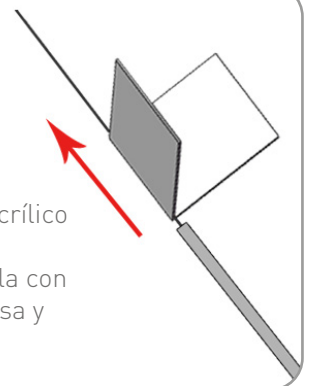



4

Previamente el cable preparado montarlo sobre el holder de manera que la fibra a 900 μm cumpla con el límite del Holder.

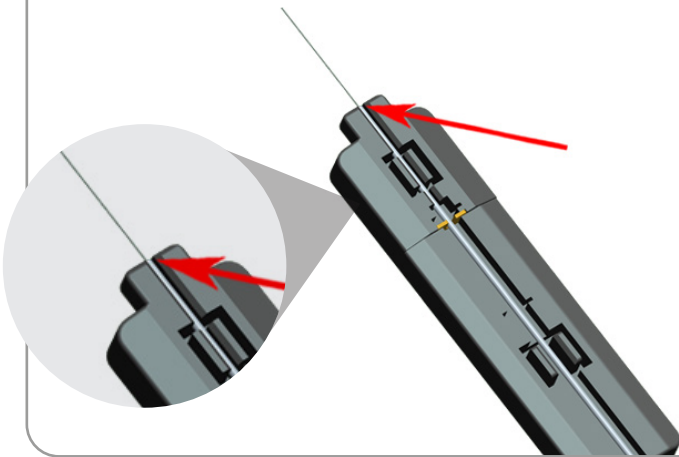

5



Recorrer el seguro hasta la indicación de "candado abierto" para levantar la tapa y poner en posición la navaja de corte.

7

Realizar el corte y retirar cuidadosamente el hilo de fibra.



6

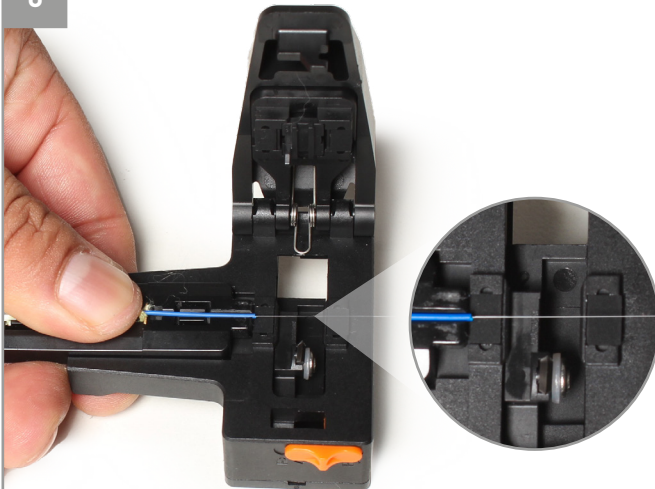

Colocar el holder con la fibra óptica en la cortadora alineándolo adecuadamente con el sistema de corte y asegurar de que el hilo de fibra óptica quede sobre las dos almohadillas de neopreno en la base de la cortadora.



Consulte el manual paso a paso de la "Cortadora de precisión para conectores mecánicos Optronics®", para mayores detalles de como realizar un corte de fibra.



8

Mantener el seguro del conector en posición abierto como se muestra en la imagen.

8.1

Insertar la fibra en el interior del conector hasta que la fibra tope.

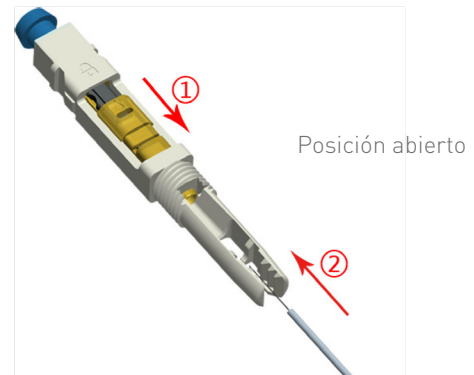

9

Empujar hacia adelante el seguro para bloquear la fibra.

9.1

Colocar el housing.

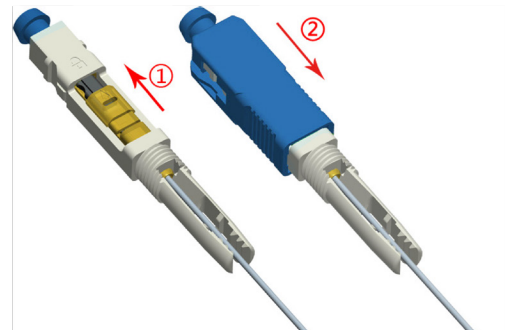

10

Ensamblar la bota de 900 μm hasta el límite del conector marcado como se muestra en la imagen. Subir la bota de 3 mm y girar hasta apretar completamente.

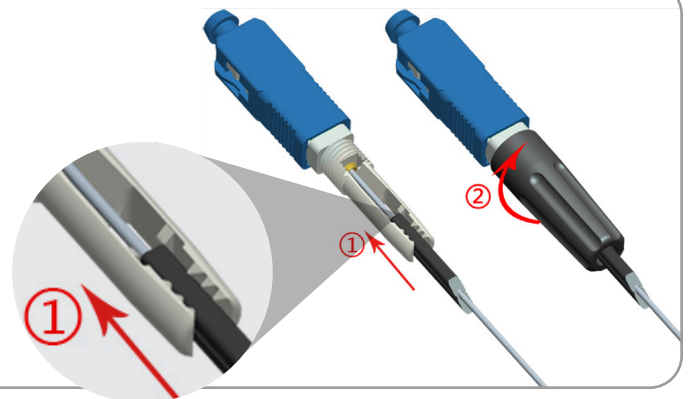



PROCEDIMIENTO PARA ENSAMBLE DE CABLE 3.0 X 2.0 mm

1

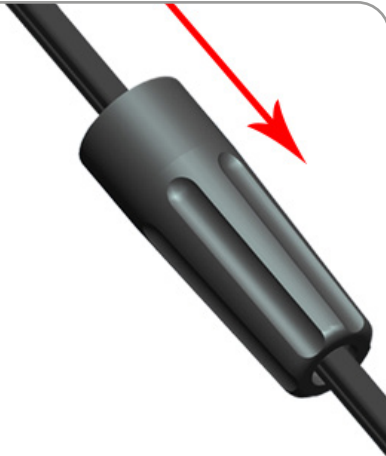

Insertar la bota 3 mm en el cable.

2



Con ayuda del pelador profesional para cable drop, marcar la longitud de cable utilizando la regleta como guía.

*Para mayor información de como utilizar el pelador profesional para cable drop, revisar el manual paso a paso.

3

Desforrar el buffer de 250 μm con la pinza de 3 posiciones.

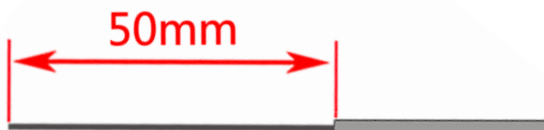

4

Retirar los excedentes de acrílico en la fibra.
Recomendaciones: limpiarla con toallas secas libres de pelusa y alcohol isopropílico.

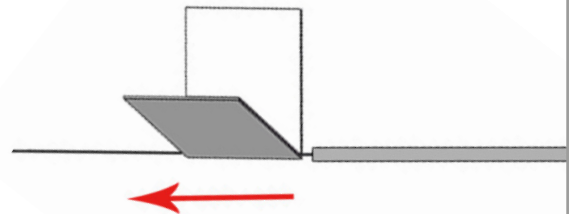



5

Previamente el cable preparado montarlo sobre el holder de manera que la fibra a 250 μm cumpla con el límite del holder.

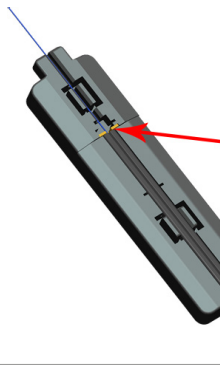

6



Recorrer el seguro hasta la indicación de "candado abierto" para levantar la tapa y poner en posición la navaja de corte.

7



Colocar el holder con la fibra óptica en la cortadora alineándolo adecuadamente con el sistema de corte y asegurar de que el hilo de fibra óptica quede sobre las dos almohadillas de neopreno en la base de la cortadora.

8



Realice el corte y retire cuidadosamente el hilo de fibra.



Consulte el manual paso a paso de la "Cortadora de precisión para conectores mecánicos Optronics®", para mayores detalles de como realizar un corte de fibra.

9

Mantener el seguro del conector en posición abierto como se muestra en la imagen.

9.1

Insertar la fibra en el interior del conector hasta que la fibra tope.



10

Insertar el cable plano hasta el límite del conector de modo que se genere una pequeña curvatura como se muestra en la imagen.

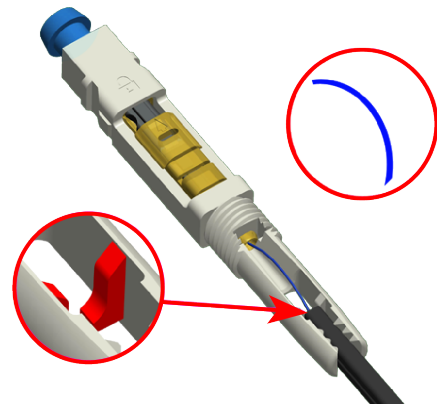

11

Empujar hacia adelante el seguro para bloquear la fibra.

11.1

Colocar el housing.

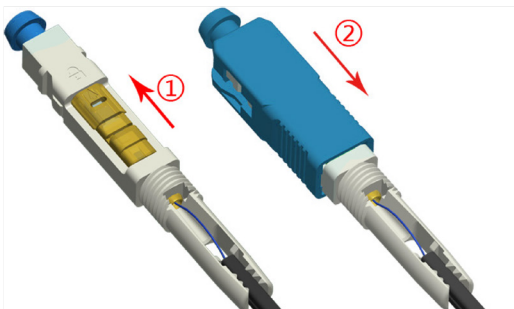

12

Subir la bota de 3 mm y girar hasta apretar completamente.

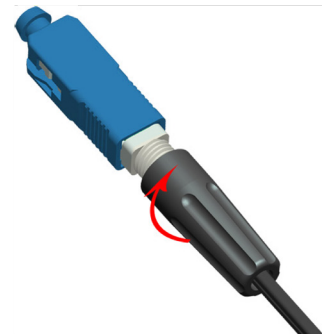

RECOMENDACIONES

- Evitar cualquier contacto con la fibra después del corte y la limpieza.
- Evitar tocar la férula del conector.